

НАДЕЖНЫЙ ПАРТНЁР DAF FAT CF85.410 6X4



СЕРВИСНЫЙ ЦЕНТР
ООО «АВТ ТРАКС»

официальный дилер
в Краснодарском крае
и Северо-Кавказском
федеральном округе



DAF TRANSPORT
EFFICIENCY

МУЛЬТИЛИФТ

CF

DRIVEN BY QUALITY

ГРУЗОВЫЕ АВТОМОБИЛИ | ЗАПАСНЫЕ ЧАСТИ | ФИНАНСОВЫЕ РЕШЕНИЯ

WWW.DAF.RU

DAF

A PACCAR COMPANY

НАДЕЖНЫЙ ПАРТНЁР DAF FAT CF85.410 6X4

ТЕХНИЧЕСКИЕ ХАРАКТЕРИСТИКИ

Базовое шасси	DAF FAT CF85.410 6x4
Колесная формула	6x4
Модель двигателя	MX300 - 408 л.с. / 300 кВт, SCR (Евро-5)
Модель КПП	ZF 16S, 16-ти ступенчатая
Модель системы крюкового захвата	MARREL THL20 A59
Грузоподъемность механизма, кг	20000
Максимальная масса перевозимого груза (включая бункер), кг	21410
Длина перевозимых контейнеров, м	до 7,0
Снаряженная масса (без бункера), кг	11590
Полная масса, кг	33000
Распределение полной массы по осям, кг	
на переднюю ось	9000
на заднюю тележку	26000
Габаритные размеры ДхШхВ, мм	8100х2500х3100
Кабина	без спального места
Шины	315/80R22,5

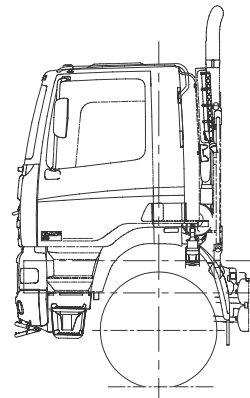
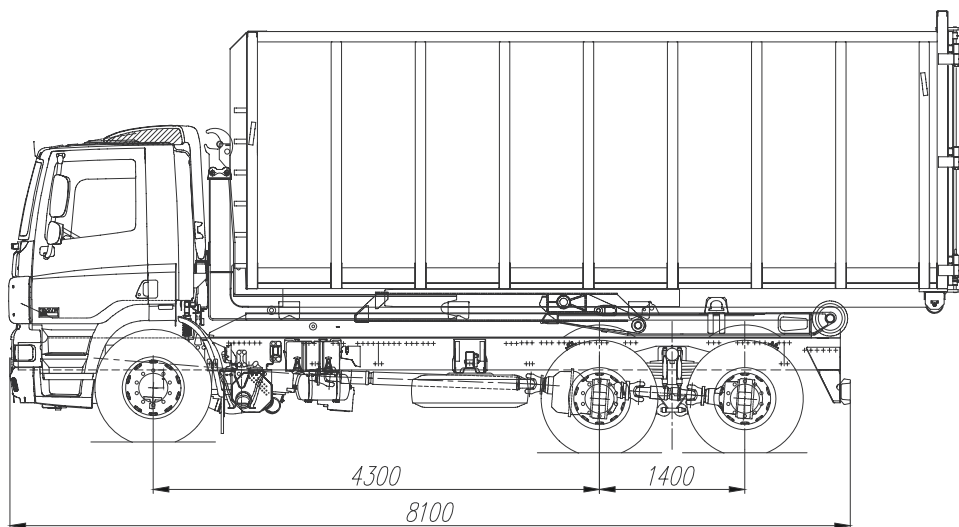

Вариант исполнения кабины

НАДЕЖНЫЙ ПАРТНЁР

DAF FAT CF85.410 6X4

ТЕХНИЧЕСКИЕ ХАРАКТЕРИСТИКИ КРЮКОВОЙ СИСТЕМЫ

Наименование	MARREL THL20 A59
Грузоподъемность механизма, кг	20000
Длина перевозимых контейнеров, м	4650 – 7000
Рабочая длина (от оси крюка до оси ролика), мм	5900
Высота крюка, мм	1570
Высота рамы, мм	295
Угол подъема, град.	25
Угол опрокидывания, град.	57
Масса установки (без насоса, бака и пр.), кг	2560
Система управления	пневматическая

КОМПЛЕКТАЦИЯ

- Система защиты от перегруза и автоматическая блокировка подъемной рамы;
- Гидравлическая блокировка контейнера с наружной стороны;
- Пульт управления в кабине;
- Тягово-сцепное устройство для буксирования прицепа;
- Блокиратор задней подвески

ОСОБЕННОСТИ КРЮКОВЫХ МАРРЕЛИКОВ

- Проработанная конструкция и кинематика, препятствующая повреждению штоков основных гидроцилиндров при погрузке бункера;
- Доказанная временем отказоустойчивость электро- и пневмосистемы в российских условиях эксплуатации;
- Литые детали в узлах, подвергающихся большим нагрузкам: ролики, направляющие, замки;
- Ролики с широкой опорной и центрирующей поверхностью;
- Точный и надежный механизм телескопирования стрелы без применения сменных направляющих вкладышей;
- Плавность опускания при самосвальном режиме работы;
- Конструкция полностью выполнена из легированной стали с высокой прочностью на разрыв. Сталь марки S500MC на стреловой группе, S355 на лонжеронах;
- Конструкция крюка препятствует срыву с него петли неравномерно загруженного контейнера при его погрузке;
- Роботизированная сварка и механическая обработка деталей;
- Опорная рама состоит из цельных Z-образных лонжеронов толщиной 8 мм;
- Гидроцилиндры производства MARREL (Франция);
- Низкие затраты на техническое обслуживание

СЕРВИСНЫЙ ЦЕНТР ООО «АВТ ТРАКС»

официальный дилер
в Краснодарском крае
и Северо-Кавказском
федеральном округе



г. Краснодар,
ул. Новороссийская, д. 15

Александр Соколов – Менеджер по развитию бизнеса

тел.моб. 8(918)14-000-88
тел. 8(800)250-71-50 доб. 1126
факс 8(861)234-23-32
e-mail: sokolov@avtmotors.ru;



ISO14001
Environmental
Management System



ISO/TS16949
Quality
Management System



DRIVEN BY QUALITY